



SONOMA

3 PC SWIVEL ROCKER SET
(2 PC SWIVEL ROCKER CHAIR & 1 PC TABLE)



STOP!
Missing A Part?
NO Need To Go Back To
The Store!
The store where you made your purchase
does not stock parts for this item
if you need parts,
whether they are missing or damaged.
Call Toll Free
TEL: 1-800-444-4909
FAX: 1-631-236-4444
Email: customerservice@LBimports.com
Call us between 8:00-12:00
Eastern Time Monday through Friday

MODEL : 8109122
MODELO : 8109122



Assembly Instructions:

- 1. Before assembling, make sure that you lay out and identify all parts listed below in the parts list.**
- 2. All bolts should be hand tightened before use. Never use power tools or excessive force during assembly and tightening of bolts.**
- 3. Please put the glass table on a flat surface when assemble it.**
- 4. Before you tighten all the screws, make any necessary adjustments on all the legs of table on a flat surface.**

Instrucciones Ensamble:

- 1. Antes de ensamblar Asegurese de apartar y de identificar todas las partes que estan en la lista debajo.**
- 2. Todos los tornillos tiene que ser apretados a mano. Nunca use heramientas electronicas o Fuerza excesible durante el ensamble.**
- 3. Por Favor ponga la mesa de crystal en una Superficie plana cuando este ensamblando.**
- 4. Antes de apretar todos los tornillos Asegurese que todo este aliniado y que las patas esten anivel, Revise to do esto en una superficie plana.**



Assembly Instructions:

- 1. Before assembling, make sure that you lay out and identify all parts listed below in the parts list.**
- 2. All bolts should be hand tightened before use. Never use power tools or excessive force during assembly and tightening of bolts.**









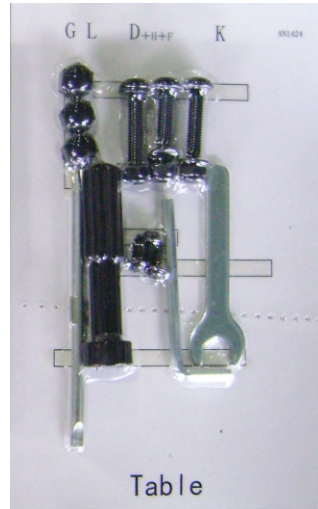

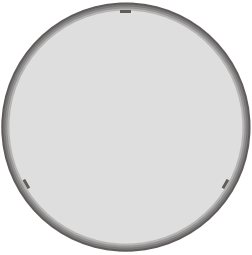
Instrucciones Ensamble:

- 1. Antes de ensamblar Asegurese de apartar y de identificar todas las partes que estan en la lista debajo.**
- 2. Todos los tornillos tiene que ser apretados a mano. Nunca use heramientas electronicas o Fuerza excesible durante el ensamble.**

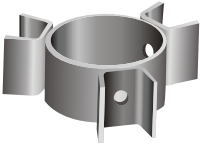

PARTS LIST



<p>GLASS TABLE TOP Crystal</p> 	<p>A / 1</p>	<p>PHILLIPS SCREWS Tornillo</p> 	<p>E / 3</p>
<p>LEG FRAME Estructura de Pata</p> 	<p>B / 3</p>	<p>CHECK NUTS Torque</p> 	<p>F / 3</p>
<p>LEG SUPPORT Soporte de Pata</p> 	<p>C / 1</p>	<p>NUT COVER Capo de Torque</p> 	<p>G / 3</p>
<p>ALLEN SCREWS Tornillo</p> 	<p>D / 3</p>	<p>WASHER Washo</p> 	<p>H / 3</p>
		<p>ALLEN WRENCH Llava</p> 	<p>J / 1</p>
		<p>OPEN WRENCH Llava</p> 	<p>K / 1</p>
		<p>SCREWDRIVER Desarmador</p> 	<p>L / 1</p>

ASSEMBLY INSTRUCTIONS

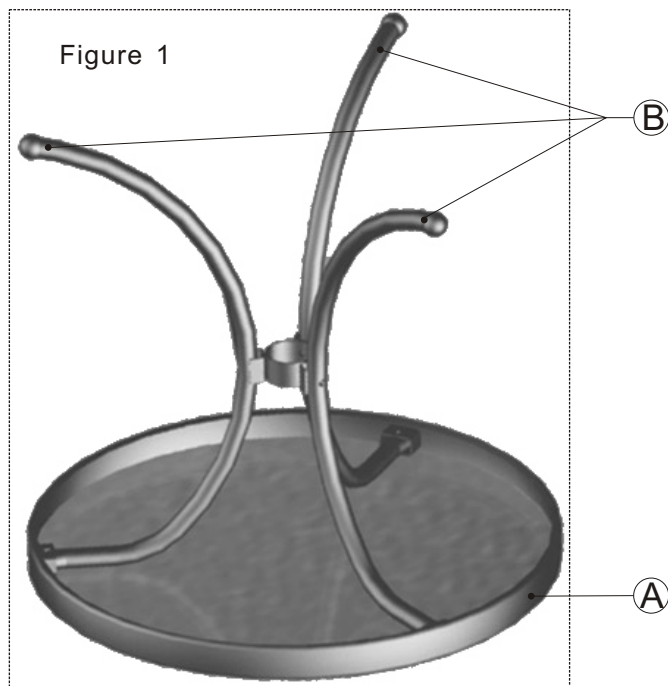

STEP1: Place glass table top (A) face down on a protected surface.

See figure 1.

Paso1: Ponga el crystal asia arriba en una superficie plana.

Como en las figura 1.

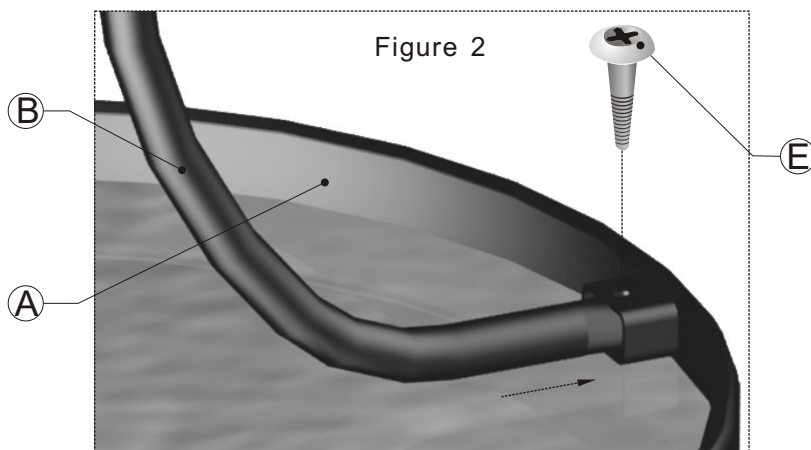

STEP2: Firmly insert table leg(B) into the plastic leg holders attached to the frame of the table top(A). Use phillips screw(E) to fasten table leg(B) to fitting as shown in figure 2. Do not tighten completly. Repeat on other two legs.

Paso2: Ponga la pata de la mesa en el plastico que tiene el marco de la mesa, use lostornillos (E) para apretar la pata. (Como en la figura 2) No los apriete total mente, repita esto par alas dos otras patas.

MADE IN CHINA

ASSEMBLY INSTRUCTIONS

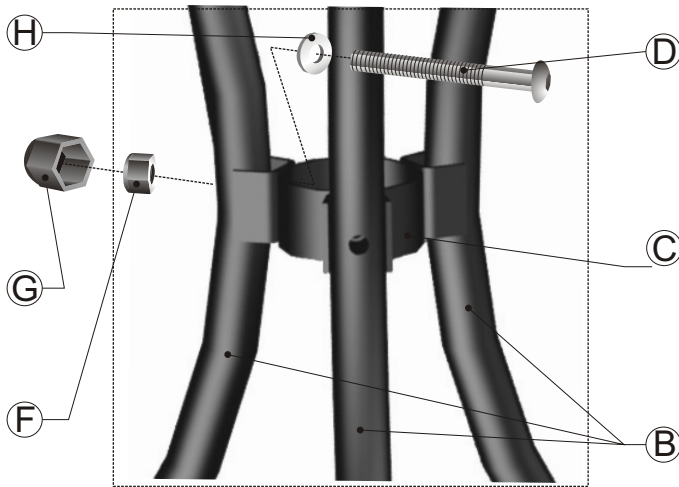

Figure 3



Figure 4

STEP3: Attach leg support(C) to leg(B) by inserting the screw(D) through the holes in leg(B) and leg support(C). Fasten with check nut(F) as shown in figure 3. Hand tighten three to four turns only. Do not tighten completely. Repeat on other two legs.

Paso3: Ponga la estructura de la pata usando los tornillos (D) en los agujeros de la pata apriete los con los tornillos a mano de 3 a 4 vueltas. No los apriete completamente. Repita esto en las otras patas. Como en la Figura 3.

STEP4: Tighten all screws(D/E) and attach nut cover (G) to each check nut(F). Turn the table in the upright position. Your table is now ready for use. See figure 4.

Paso4: 1-Apriete todos los tornillos (D/E) y ponga las capas (G) a cada torque (F). Dele suelta a la mesa y la mesa esta lista para uso. Como la Figura 4.

***Maintenance Tip:**

Recheck hardware occasionally and tighten all bolts if necessary.









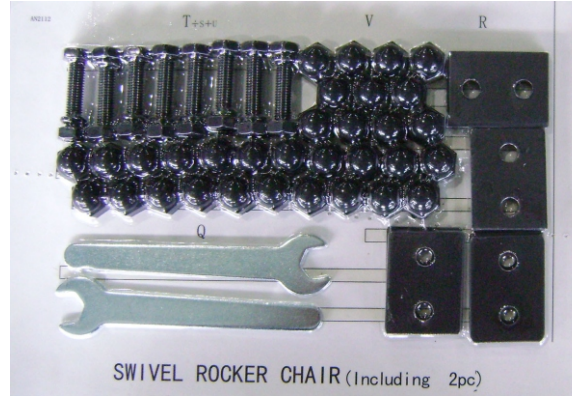

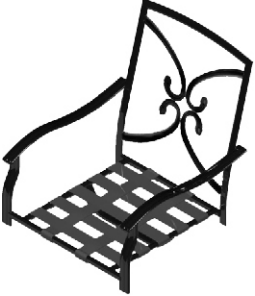
***Informacion de mantenimiento:**
Revise los tornillos deves en quando apriete los tornillos si es necesario.

MADE IN CHINA

PARTS LIST

(Including 2 pcs Swivel Rocker Chairs)



<p>BUCKET Asiento</p> 	<p>W 2</p>	<p>OPEN WRECHS Llava</p> 	<p>Q 2</p>
<p>BASE Base</p> 	<p>M 2</p>	<p>STEEL PLATE Platus te Metal</p> 	<p>R 8</p>
<p>STEM BRACKET Soporte</p> 	<p>N 2</p>	<p>LOCK WASHERS Washo</p> 	<p>S 8</p>
<p>CUSHION Cojin</p> 	<p>P 2</p>	<p>HEX HEAD SCREWS Tornillo</p> 	<p>T 8</p>
		<p>NUT Torque</p> 	<p>U 8</p>
		<p>PLASTIC SCREW COVERS Capo de Plastico</p> 	<p>V 32</p>

ASSEMBLY INSTRUCTIONS

STEP1: Carefully take all the parts out from the carton, and check them with the part list correctly.

Paso1: Con Cuidado Saque todas las partes de la caja, reviselas con la lista de partes que estén correctamente bien.

STEP2: Place bucket (W) on a flat protected surface. Place 2 steel plates (R) between the stem bracket (N) and bucket (W). Place the rest 2 steel plates (R) above the stem bracket (N). Then verify the alignment and adjust it if necessary. See Figure 1.

Paso2: Ponga el asiento (W) en una Superficie plana. Ponga dos placas de metal (R) en medio de el soporte (N) y el asiento (W). Ponga el resto de la placa de metal arriba del soporte (N). Después verifique que todo esté alineado y ajústelo si es necesario. Como en la Figura 1.

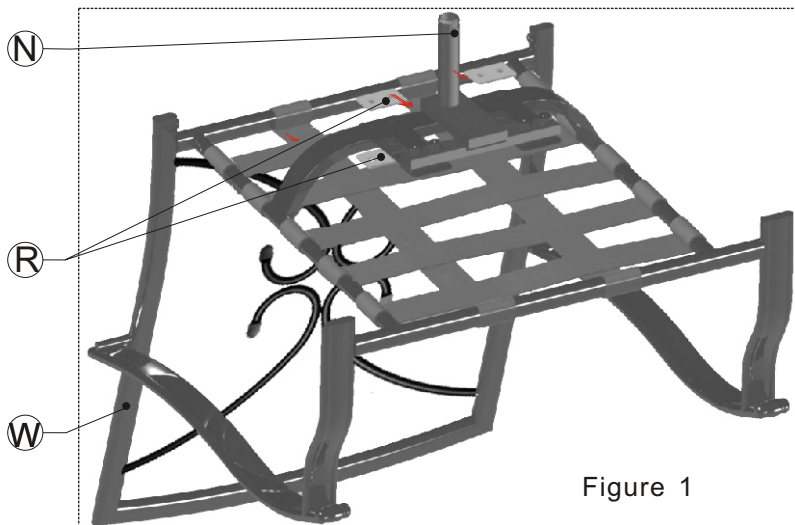
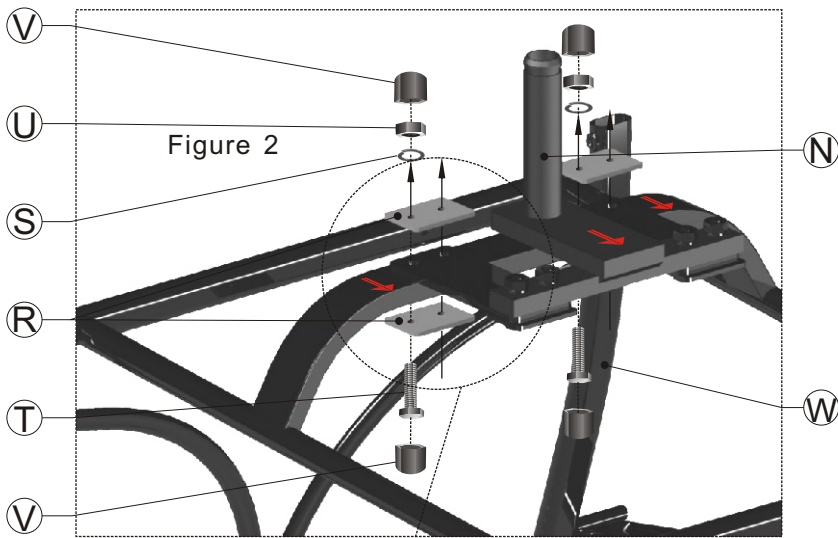

Figure 1

MADE IN CHINA

ASSEMBLY INSTRUCTIONS



STEP3: Attach the bucket (W) with hex head screws (T), attach the lock washer (S) to nuts (U), then tighten all screws and nuts using open wrench (Q), cover with plastic screw covers (V).

See Figure 2.

Make sure arrow on bucket (W) and stem bracket (N) are lined up after assembly.

Initial Swivel Function will be tight but it will loosen up.

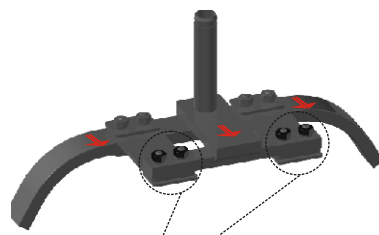

These 4 screws are already on the stem bracket (N), they also should be tighten after assembly.
Si estos cuatro tornillos ya están en el soporte (N) también tienen que ser apretados después de ensamblar.

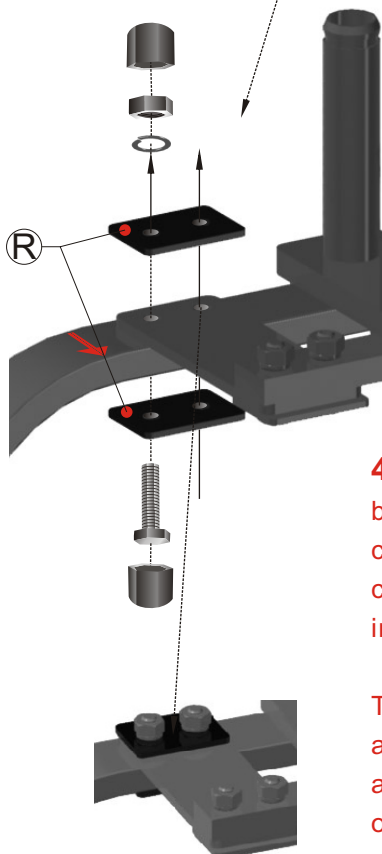

4 Steel Plates (R) must be assembled in their correct position on each chair or It can result in a potential safety hazard.

Tienen que ser ensamblados en el lugar apropiado en una silla o puede ser peligroso.

Paso3: Ponga los tornillos (T) al asiento (W) después pongale las washas (S) al tornillo y las tuercas (U) entonces apriete todo los tornillos con la llave (Q) después pongale las tapas a los tornillos (V). Como en la Figura 2. Cuatro tornillos en el soporte (N) también tienen que ser apretados. Asegura que el asiento y soporte estén ensamblados correctamente.

MADE IN CHINA

ASSEMBLY INSTRUCTIONS

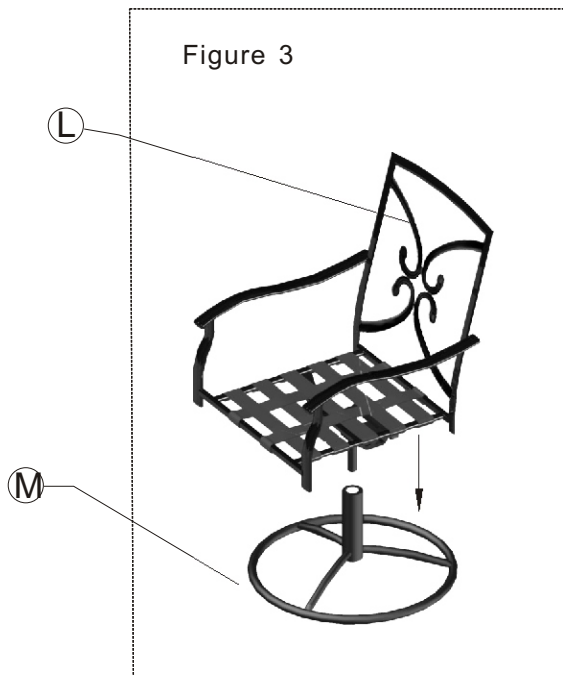

STEP4 : Screw the bucket (W) in the base(M) slowly until it is all the way down. Don't insert forcibly when assembling. *See Figure 3.*

Paso4: Atornille el asiento (W) en la base (M) despacio ast que este firme. No lo ponga forzado cuando ensamble. *Como el la Figura 3.*

STEP5: Turn the chair right side up and put the cushion (P) to the chair. *See Figure 4.*

Repeat the same process for the other chairs.

Paso5: Dele buelta ala silla despues pongale el cojin (P) ala silla. Los mismos pasos para Las demas sillas. *Como el la Figura 4.*

Note : Keep the arrow directions both in the tube & stem bracket the same. Check if all the screws have been tightened and covered with the plastic screw covers (V).

***Maintenance Tip:**
Recheck hardware occasionally and tighten all bolts if necessary.

***Informacion de mantenimiento:**
Revise los tornillos debes en quando apprele los tornillos si es necesario.

MADE IN CHINA

PLEASE READ THESE INSTRUCTIONS COMPLETELY BEFORE STARTING ASSEMBLY

- ★ PLEASE SEPARATE AND IDENTIFY ALL PARTS, MAKING SURE THAT YOU HAVE ALL OF THE PARTS LISTED.
- ★ SHOULD YOU EXPERIENCE ANY DIFFICULTY DURING ASSEMBLY OR IF ANY PARTS IS MISSING OR DAMAGED CONTACT SERVICE CENTER.
- ★ PLEASE PROVIDE THE FOLLOWING INFORMATION:
 - 1-MODEL NUMBER OF THE PRODUCT.
 - 2-PART NUMBER AND MATERIAL CODE OF THE PART FROM THE PARTS LIST SHOW ON ASSEMBLY INSTRUCTIONS.
- ★ MOST PROBLEMS CAN BE RESOLVED WITHOUT RETURNING THIS PRODUCT TO THE RETAILER.

Por Favor Lea estas instrucciones antes de empezar a ensamblar

- * Por Favor separe y identifique todas las partes, asegure que tenga todas las partes en la lista.
- * Si usted no puede encontrar todas las partes, puede ser que no estén.
- * Si usted tiene problemas tratándose de ensamblar /o ho si las partes están dañadas.
- * Por Favor Contenga la siguiente información
 - 1-numero del modelo del producto
 - 2-numero de/as partes y el modelo que se encuentran en la lista de las partes de ensamblar.
- * La mayoría de problemas se pueden resolver sin tener que regresar el producto a la tienda.

CAUTION

- * Proper use of this for single seating only.
- * Chair is not to be used for standing purposes and will not function properly as a stool or step-ladder.
- * For optimum Safety, use on even surface only!
- * Please ensure all bolts are properly tightened before use.
- * Chair tested for use at weight of 250lbs.
- * Improper use of this product or failure to use as directed can result in injury.
- * Do not sit or stand upon the glass surface
- * Do not use the Glass as a Chopping Surface
- * Do not strike the glass with a hard or pointed items.
- * Careless handling or use may result in damage to the glass that is not visible!
- * Avoid scratching the surface when cleaning the glass surface use a damp cloth with liquid detergent or a window cleaner.
- * Do not use abrasives or any other substances containing abrasives as these may scratch the Surface.

Precaución

- * La Propia manera de usar esta silla es para una persona nada más.
- * La silla no es para paarse y no es diseñada para uso como escalera abanquito.
- * Para más seguridad use la en superficie a nivel.
- * Por favor asegure que todos los tornillos estén apretados correctamente antes de usar la.
- * La silla fue apropiada para uso hasta 250 Libras.
- * El uso inapropiado de este producto o el fallo de usarlo como requeve puede causar daños físicos.
- * No se sienta o se pare en cima de la mesa
- * No use el cristal como una superficie para cortar
- * Descuido de transporte y su uso puede causar daños al cristal que no es visible.
- * Trate de no rallar la superficie del cristal cuando está limpiando use un trapo húmedo.
- * No use objetos grasos para limpiar el cristal parquet este puede causar daños al cristal.

-
- ⚠ Do not discard any of the packaging until you have checked that you have all the parts and the pack of fittings.
 - ⚠ Keep children away during assembly. This item contains small parts which can be swallowed by children. Children should always be under direct adult supervision while using the product.
 - ⚠ Retain the assembly instructions for future reference.
 - ⚠ Please quote following FQC NO, when contacting service center.

 - ⚠ No bote nada hasta que este seguro que tenga todo lo que está en la lista.
 - ⚠ Mantenga a los niños alejados durante el ensamblaje. Este producto contiene partes pequeñas que pueden ser peligrosas para los niños. Los niños siempre tienen que ser supervisados cuando use este producto.
 - ⚠ Retenga las instrucciones y/o partes de ensamblaje para referir en el futuro.
 - ⚠ Por favor tenga el número del producto y el modelo cuando se contacte con el servicio al cliente.

SERVICE CENTER TOLL FREE NUMBER

TEL: 1-800-444-4909

FAX: 1-631-236-4444

Numero al cliente es gratis

Tel-1-800-444-4909

Fax-1-631-236-4444

- * Please Fax, Mail, or Email a copy of the Store receipt & Model #, Part # Needed with a Daytime Telephone Number and Address to:
- * 150 Engineers Road Hauppauge, N.Y. 11788
- * Fax: (631) 236-4444 Email : Customer Service @LBimports.com